

ALLIEVO \_\_\_\_\_ MATRICOLA \_\_\_\_\_

Data la MOLLA A TAZZA mostrata in Figura, proporre uno schema di elaborazione di un modello FEM in grado di valutarne LA RIGIDEZZA PER UN CARICO ASSIALE indicando:

- La struttura e le ipotesi generali del modello
- Il/i tipo/tipi di elemento/elementi che si ritiene più opportuno impiegare
- Le eventuali considerazioni di simmetria che si ritiene possibile utilizzare
- La geometria del modello ad EF (anche con una rappresentazione grafica)
- La disposizione dei vincoli
- La disposizione dei carichi
- Gli eventuali limiti da imporre sulla geometria della struttura ai fini della validità del modello proposto
- Le eventuali zone della struttura nelle quali il modello non è in grado di riprodurre correttamente lo stato di tensione

Note generali:

1. Si richiede di fare il possibile per ridurre le dimensioni (in termini di numero di g.d.l.) del modello

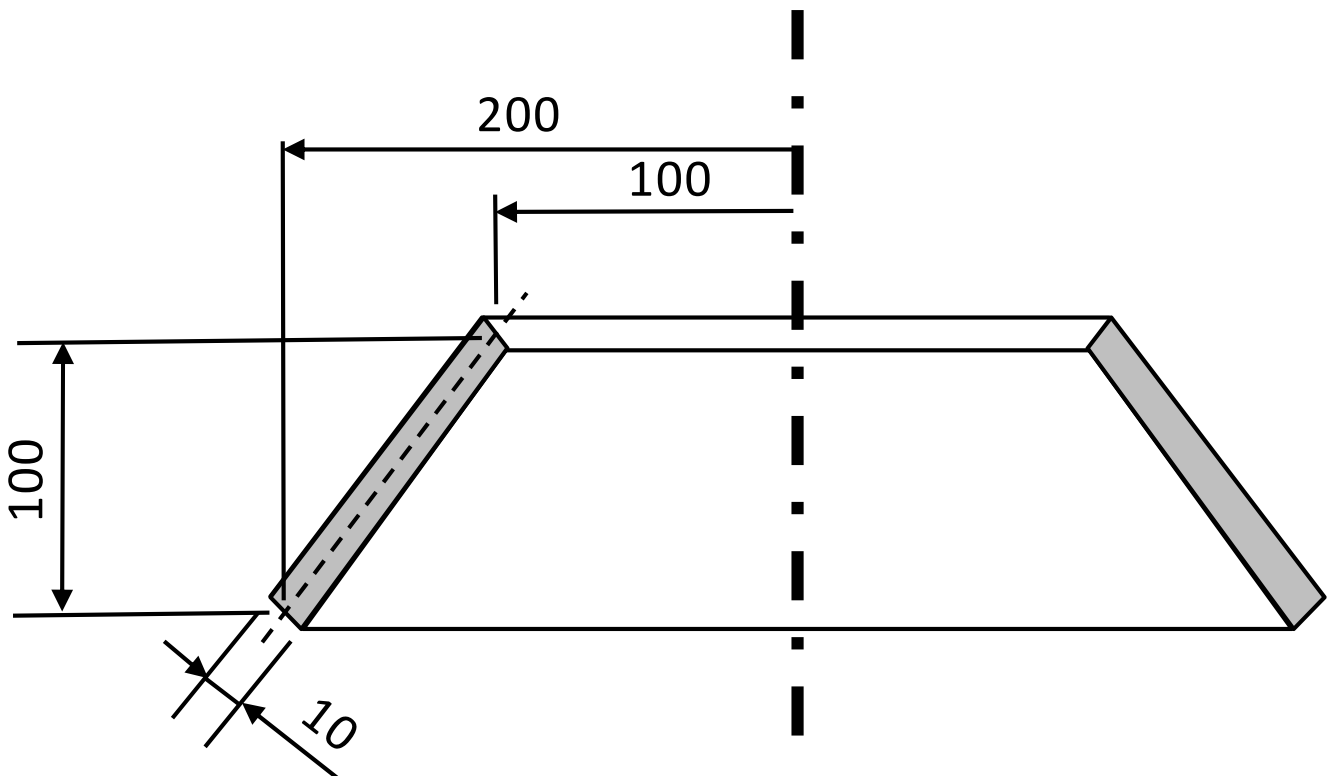

**Tipo/tipi di elemento/elementi che si ritiene più opportuno impiegare**

*(indicare per ognuno: numero tipico di nodi e g.d.l./nodo)*

**Eventuali considerazioni di simmetria che si ritiene possibile utilizzare**

*(Illustrare anche con uno schizzo)*

**Modello ad EF:** *illustrare, servendosi anche di uno schizzo, la geometria del modello, la disposizione indicativa degli elementi e le modalità di applicazione dei carichi e dei vincoli (per questi ultimi due fare uso di un idoneo Sistema di Riferimento)*

**Eventuali limiti sulla geometria della struttura per la validità del modello proposto**

**Eventuali zone della struttura nelle quali il modello non è in grado di riprodurre correttamente lo stato di tensione**

